







<ul style="list-style-type: none"> (NL) Montagehandleiding (D) Montageanleitung (GB) Fitting instruction (F) Instruction de montage (E) Instrucciones de montaje (DK) Montagevejledning (N) Monteringsveiledning (S) Monteringshandledning (FIN) Asennusohje (I) Istruzioni di montaggio (CZ) Návod k montáži (PL) Instrukcja montażu (H) Szerelési utasítás 	Partnr.: 028781	 EC 94/20 e4 00-3668	 1485 kg	 800 kg	 40 kg	D waarde value Wert valeur	
	FIAT 500  2007 →						
	Ball code: 38 375-2878					5,10 kN	

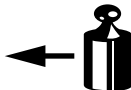

Meegeleverde onderdelen	Medfølgende komponenter	Componenti forniti a corredo
Mitgelieferte Befestigungsteile	Vedlagt festemateriell	Dodané upevňovací díly
Provided parts	Medföljande komponenter	Dostarczone części wymienn
Materiel de fixation joint	Mukana tulevat osat	Általunk biztosított alkatrészek
Piezas incluidas		

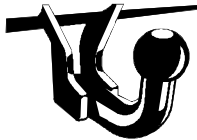
bolt	size	Quality	Quantity	Spanner
	M 8x20	8.8	2	13
	M 8x30	8.8	4	13
	M10x35	8.8	4	17
	M12x70	8.8	2	19

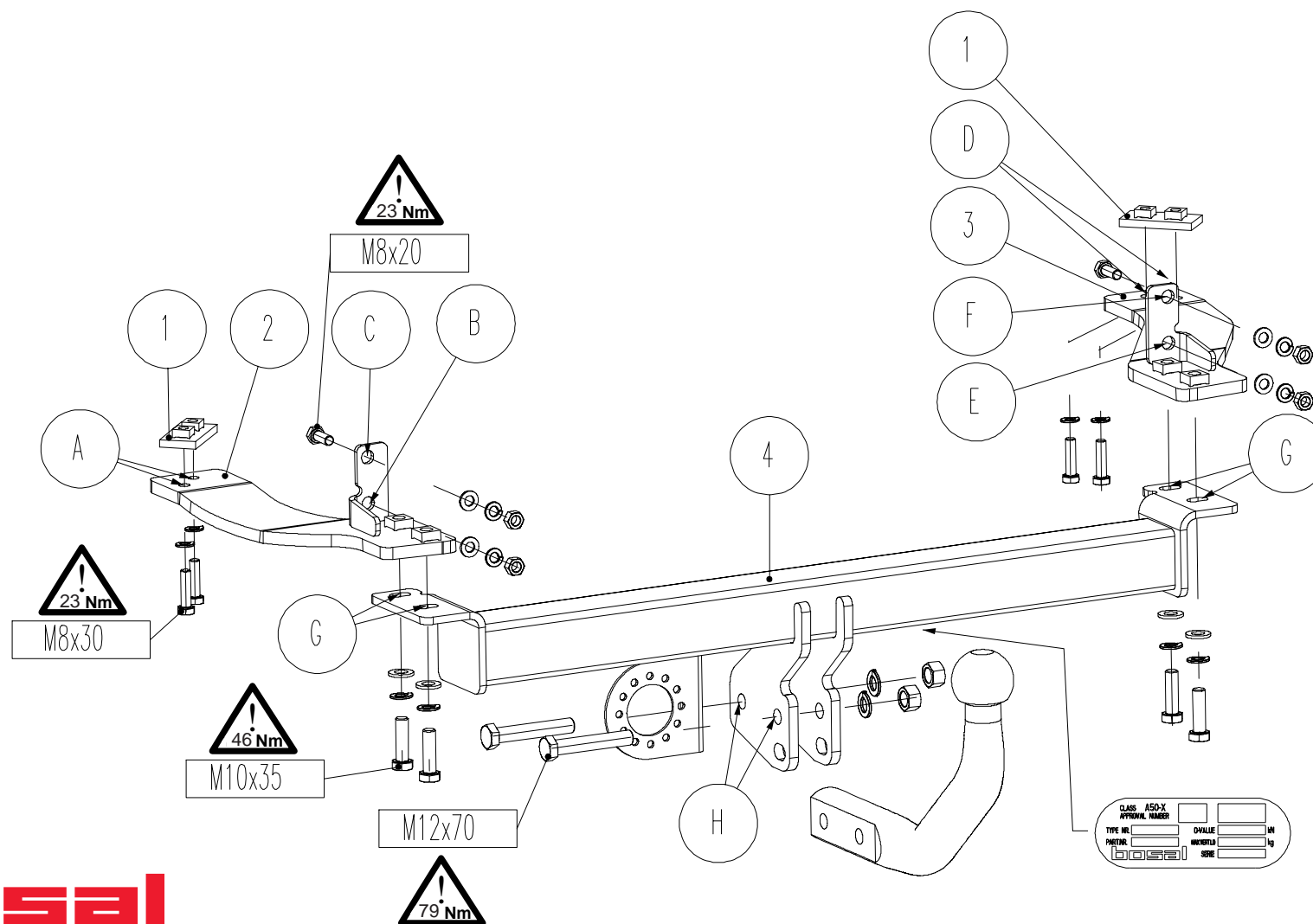
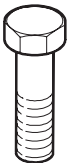
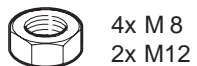

4x M 8
2x M12



4x A8
4xA10



8x A 8
4x A10
2x A12

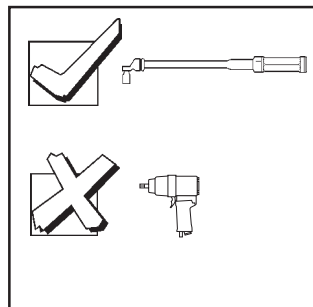

DETAIL

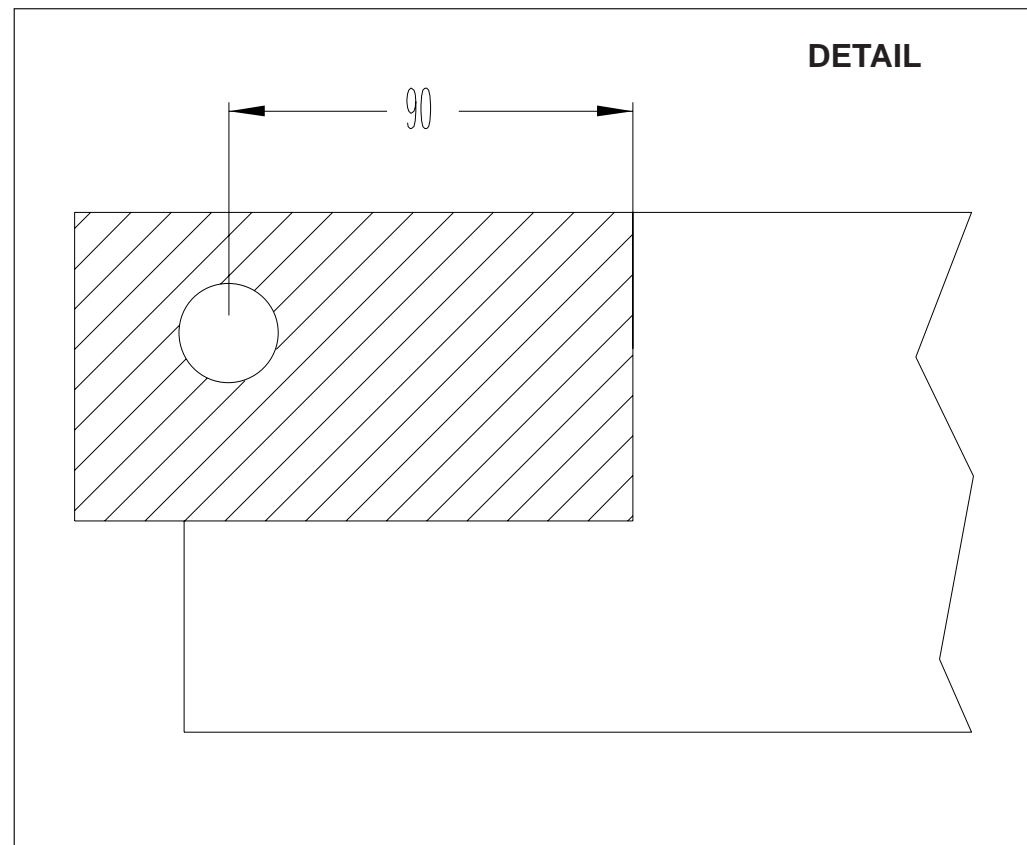

- (NL) De tussenruimte conform supplement VII, afbeelding 30 van de richtlijn 94/20/EG moet in acht worden genomen.
- (D) Der Freiraum nach Anhang VII, Abbildung 30 der Richtlinie 94/20/EG ist zu gewährleisten.
- (GB) The clearance specified in appendix VII, diagram 30 of guideline 94/20/EC must be guaranteed.
- (F) La zone de dégagement doit être garantie conformément à l'annexe VII, illustration 30 de la directive 94/20/CE.
- (E) Debe garantizarse el espacio libre, conforme al anexo VII, figura 30 de la directiva comunitaria CE/94/20.
- (DK) Frirummet skal overholdes iht. bilag VII, fig. 30 i direktiv 94/20/EU.
- (N) Frirommet etter tillegg VII, figur 30 i direktiv 94/20/EEC skal overholdes.
- (S) Spelrummet enligt bilaga VII, figur 30 i riktlinje 94/20/EG skall garanteras.
- (FIN) Vapaa tila on taattava direktiivin 94/20/EY liitteen VII, kuvan 30 mukaisesti.
- (I) Deve essere garantito lo spazio libero secondo l'allegato VII, figura 30 della direttiva 94/20/CE.
- (CZ) Volný prostor ve smyslu Přílohy VII, obr. 30 Směrnice č. 94/20/ES musí být zaručen.
- (PL) Należy zagwarantować wolną wysokość określoną na rysunku nr 30 dyrektywy 94/20/WE zawartej w załączniku nr VII.
- (H) A 94/20/EK irányelv VII. mellékletében, a 30. ábrán a vonógömb elhelyezése számára előírt szabad tér-adatokat biztosítani kell.

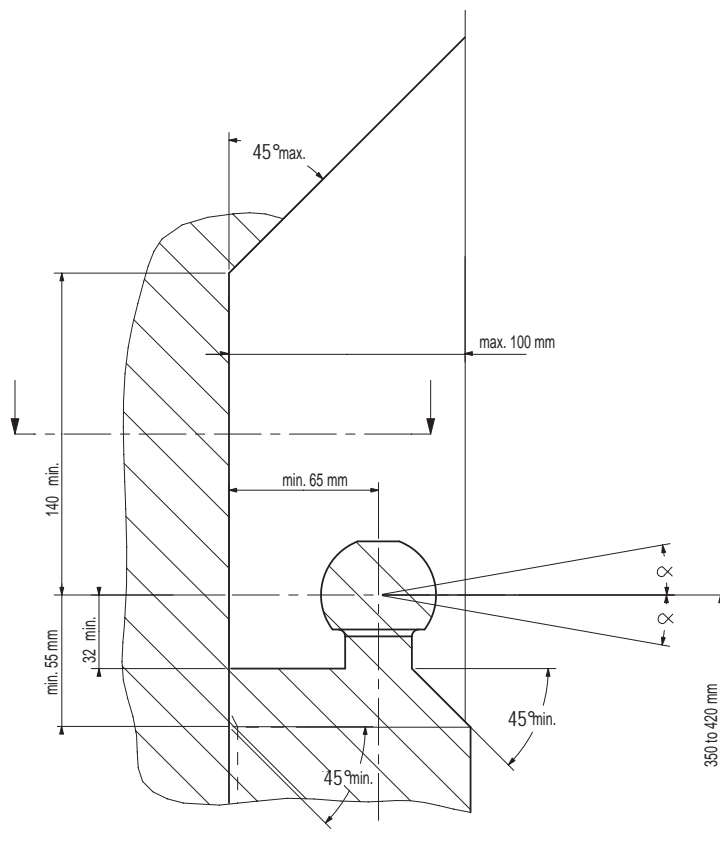

(NL) bij toelaatbaar totaal gewicht van het voertuig
 (D) bei zulässigem Gesamtgewicht des Fahrzeuges
 (GB) at laden weight of the vehicle
 (F) pour poids total en charge autorisé du véhicule
 (E) con peso total autorizado del vehículo
 (DK) ved tilladt samlet vægt for køretøjet
 (N) ved tillatt samlet vekt for kjøretøyet
 (S) vid fordonets tillåtna totalvikt
 (FIN) ajoneuvon suurimmalla sallitulla kokonaispainolla
 (I) per un peso complessivo ammesso del veicolo
 (CZ) při celkové přípustné hmotnosti vozidla
 (PL) w przypadku największej dozwolonej masy całkowitej
 (H) rakománnyal terheltség legnagyobb esetében.

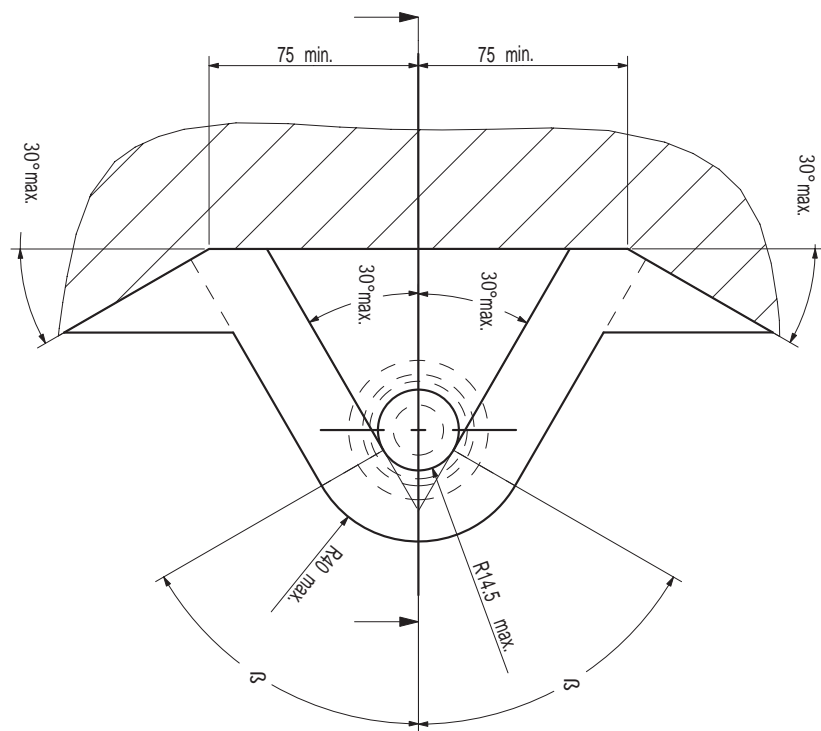

- NL** Voor het rijden met aanhangwagens zijn de specificaties van de voertuigfabrikant m.b.t. aanhangwagen-gewicht en kogeldruk bindend. Raadpleeg uw dealer voor de max. massa die uw wagen mag trekken, hierbij mogen echter de specificaties van de trekhaak niet worden overschreden.

Formule t.b.v. bepaling van de D-waarde:

$$\frac{\text{max. aanhangwagengewicht (kg)} \times \text{max. voertuiggewicht (kg)} \times 9,81}{\text{max. aanhangwagengewicht (kg)} + \text{max. voertuiggewicht (kg)} \times 1000} = D \text{ (kN)}$$

De door de voertuigfabrikant standaard toegestane bevestigingspunten zijn aangehouden.

Nationale richtlijnen betreffende de montagegoedkeuring moeten in acht worden genomen.

Deze montage- en gebruikshandleiding dient aan de voertuigdocumenten te worden toegevoegd.

Bosal kan niet aansprakelijk worden gesteld voor enig gebrek in het produkt zoals veroorzaakt door de schuld of door welk onoordeelkundig gebruik ook van de gebruiker of een persoon voor wie hij aansprakelijk is (art. 185, lid 2 N.B.W.).

Al onze producten worden gecontroleerd op compleetheid middels een weegcontrole systeem. Reclamaties met betrekking tot ontbrekende delen kunnen alleen geaccepteerd worden indien deze gewichtscntrole sticker kan worden getoond.

Het is noodzakelijk om na ca. 1000 km gebruik de boutverbindingen na te trekken (volgens gegeven aanhaalmomenten).

- D** Für den Fahrbetrieb sind die Angaben des Fahrzeugherstellers bzgl. Anhängelast und Stützlast maßgebend. Bei dem auf Seite 1 genannten Gesamtgewicht und der Anhängelast handelt es sich um Beispiele. Die maximale Anhängelast ihres Fahrzeuges können Sie im Fahrzeugschein oder im Benutzerhandbuch nachlesen, die Werte der Anhängervorrichtung dürfen nicht überschritten werden.

Formel für D-Wert Ermittlung:

$$\frac{\text{Max. Anhängelast (kg)} \times \text{Zul. Kfz.-Gesamtgewicht (kg)} \times 9,81}{\text{Max. Anhängelast (kg)} + \text{Zul. Kfz.-Gesamtgewicht (kg)} \times 1000} = D \text{ (kN)}$$

Die vom Fahrzeughersteller serienmäßig genehmigten Befestigungspunkte sind eingehalten.

Nationale Richtlinien über die Anbauabnahmen sind zu beachten.

Diese Montage- und Betriebsanleitung ist den Kfz.-Papieren beizufügen.

Für einen Mangel am Produkt, der durch den Fahrzeughalter oder eine andere Person aufgrund unsachgemäßer Benutzung verursacht wurde, übernimmt Bosal keine Haftung. (art. 185 lid 2 N.B.W.)

Bei der Auslieferung wird jedes unserer Produkte mit einem Gewichtskontrollsystem überprüft. Im Falle fehlender Teile können wir der Bitte nach Nachlieferung nur entsprechen, wenn auch der Aufkleber, der die Gewichtskontrolle bestätigt, mit eingesandt wird.

Nach ca. 1000 km die Bolzenverbindungen, wie angegeben, nachziehen.

- GB** The vehicle manufacturer's specifications regarding trailer load and nose weight are decisive for driving.

For the max. trailer weight of your car please refer to the owner's manual or your car homologation documents, the values specified for the towing hitch must not be exceeded.

Formula for D-Value:

$$\frac{\text{Max. trailerweight (kg)} \times \text{Max. permissible weight towing vehicle (kg)} \times 9,81}{\text{Max. trailerweight (kg)} + \text{Max. permissible weight towing vehicle (kg)} \times 1000} = D \text{ (kN)}$$

The fixing points specified as standard must be observed.

National guidelines concerning official approval of accessories must be observed.

These installation and operating instructions must be enclosed with the vehicle papers.

Bosal cannot be held responsible for any defects in the product caused by fault or by any injudicious use whatever of the user or a person he is liable for. (sect. 185, art. 2 N.B.W.)

All our products are controlled upon dispatch with a weight control system. In the case of missing parts we can only accept a request of replacement with the weight control sticker.

After about 1000 km use, re-tighten the bolts and nuts to the specified torque.

- F** Les instructions du producteur concernant le chargement de la remorque et le poids sur la boule sont applicables du point de vue des caractéristiques de circulation. Voir le poids maximum de la remorque tractable par la voiture dans le manuel ou dans le permis de type de la voiture; les valeurs définies pour l'attelage ne doivent pas être dépassées.

Formule pour le calcul de la valeur D:

$$\frac{\text{Poids max. de remorque (kg)} \times \text{Max. poids permissible du véhicule tracteur (kg)} \times 9,81}{\text{Poids max. de remorque (kg)} + \text{Max. poids permissible du véhicule tracteur (kg)} \times 1000} = D \text{ (kN)}$$

Les points de fixations définis comme homologués doivent être observés.

Les recommandations nationales concernant l'approbation officielle des accessoires doivent être prises en considération.

Ces instructions de montage et d'opération doivent être jointes aux documents du véhicule.

Bosal décline toute responsabilité concernant des défauts éventuels de cet attelage qui seraient causés par une mauvaise utilisation. Seul l'utilisateur est responsable.

Lors de la livraison, nous contrôlons tous nos produits par pesage de l'attelage. Dans le cas de pièce manquante, nous ne pouvons accepter une demande de supplément qu'avec l'étiquette certifiant le contrôle du poids.

Il est conseillé de vérifier le serrage de toute la boulonnerie après 1000 Km de traction.

- E** En movimiento es necesario cumplir la reglamentación indicada por el fabricante del vehículo, referente a la carga del coche de remolque que puede remolcar el vehículo, se puede ver en el manual o en la licencia del automóvil; el valor prescrito referente al gancho de remolque no se debe superar.

Fórmula para el cálculo del valor D:

$$\frac{\text{Peso máximo del coche del remolque (Kg)} \times \text{Peso máximo permitido del vehículo remolcador (Kg)}}{\text{Peso máximo del coche del remolque (Kg)} + \text{Peso máximo permitido del vehículo remolcador (Kg)}} \times \frac{9,81}{1000} = D \text{ (kN)}$$

Hay que tener en cuenta las prescripciones de los puntos de fijación estandarizado determinado.

Hay que tener en cuenta las directivas nacionales referentes a la autorización oficial de los accesorios.

A las instrucciones de instalación y de funcionamiento hay que adjuntarlo a los papeles del vehículo.

Bosal no asume responsabilidad de ningún tipo por defectos en el producto causados por o debidos a un uso imprudente, tanto por parte del usuario como de cualquier persona bajo su responsabilidad (art. 185, párrafo 2 N.B.W. (Código Civil Holandés)).

En el transporte controlamos todos nuestros productos en un sistema de control de peso.

En el caso de accesorios faltantes el pedido referente a su reemplazo sólo lo podemos aceptar conjunto con la presentación de la etiqueta adhesiva certificante del control de peso.

Cada 1000 km de uso es necesario comprobar las conexiones del perno (según los pares de apriete dados).

- DK** For kørsel med anhænger gælder fabrikkens forskrifter vedr. belastning af vognen og vægten af anhængerens.
Se fabrikkens vejledning for den højst tilladte vægt af anhængerens; de angivne værdier for trækkrogeren må ikke overskrides.

Formel for beregning af D-værdien:

$$\frac{\text{Max. anhängervægt (kg)} \times \text{max. tilladte vægt af trækkøretøjet (kg)}}{\text{Max. anhängervægt (kg)} + \text{max. tilladte vægt af trækkøretøjet (kg)}} \times \frac{9,81}{1000} = D \text{ (kN)}$$

De som standard angivne fastgørelsespunkter skal overholdes.

De officielle nationale retningslinier vedr. tilladelser skal overholdes.

Disse monterings- og driftsinstruktioner skal vedlægges køretøjets officielle dokumenter.

Bosal kan ikke gøres ansvarlig for mangler ved produktet, der er opstået som følge af skyld eller ukyndig anvendelse af brugeren eller en person, som han er ansvarlig for (§ 185, stk. 2 N.B.W. (hollandsk privatret)).

Ved levering kontrollerer vi alle vores produkter med vægtkontrollsystem. Rekvirering af manglende reservedele kan kun accepteres ved fremvisning af kontrolbilletten fra vægtkontrollsystemet.

Det er nødvendigt at efterspænde møtrikkerne efter ca. 1000 km.

- N** Kjøretøfabrikantens spesifikasjoner om tilhengerlast og kuletrykket er avgjørende for kjøreegenskapene. Du kan finne informasjon om bilens maksimale tilhengervekt i bilens håndbok eller vognkort, verdi ene angitt for tilhengerfestet skal allikevel ikke overskrides.

Formel for D-verdien:

$$\frac{\text{Maks tilhengervekt (kg)} \times \text{Maks. tillatt vekt for slepebilen (kg)}}{\text{Maks tilhengervekt (kg)} + \text{Maks. tillatt vekt for slepebilen (kg)}} \times \frac{9,81}{1000} = D \text{ (kN)}$$

Det skal tas hensyn til festepunktene angitt som standard.

Det skal tas hensyn til nasjonale retningslinjer som gjelder offisiell godkjenning av tilbehør.

Disse monterings- og driftsveiledninger skal vedlegges kjøretøyets dokumentasjon.

Bosal kan ikke stilles ansvarlig for noen mangel ved produktet som kan forårsakes av skjodesløs eller ukyndig bruk. Ansvar er brukerens eget (paragraf185, ledd 2 i den nederlandske sivilrettslige lovboken).

Ved transporten er alle våre produkter kontrollert ved hjelp av vektkontroll-systemet. I tilfelle manglende bestanddeler er erstatningen bare mulig ved framvisning av etiketten som attesterer vektkontrollen.

Det er nødvendig å etterstramme alle bolter etter ca. 1000 km (i henhold til de oppgitte tiltrekningsmomentene).

- S** Föreskrifterna av fordonens tillverkare, angående belastningen av släpvagnen, och vikten av fordonen, är normgivande vid körningen.
Den maximala vikten av släpvagnen, som fordonet har tillåtelse att dra, är befintlig i fordonets bruksanvisning, eller i bilens papper för släpvagn; dom föreskriven värden angående dragkroken får inte överträdas.

Formeln för D-värdens beräkningen:

$$\frac{\text{Max. vikt av släpvagnen (kg)} \times \text{Totalvikt av fordonet (kg)}}{\text{Max. vikt av släpvagnen (kg)} + \text{Totalvikt av fordonet (kg)}} \times \frac{9,81}{1000} = D \text{ (kN)}$$

Dom monteringspunkterna, som är föreskrivna som standard, måste bibehållas.

Dom nationala riktlinjerna, angående officiell tillåtelse av tillbehör, måste bibehållas.

Dessa monterings- och användningsinstruktioner måste bifogas i fordonens dokumenten.

Bosal kan inte ställas till ansvar för fel på produkten som orsakats av användaren eller genom omdömeslöst bruk av produkten av användaren eller en person som han bär ansvar för (art. 185, paragraf 2 i den nederländska civilrättsbalken).

Vid leveransen vi kontrollerar alla våra produkterna med användningen av ett viktkontroll-system. I fall av frånvarande beståndsdelarna, vi har endast råd till att acceptera önskingar om ersättning, om du framvisar etiketten, som intyger förekomsten av viktkontrollen.

Det är nödvändigt att dra åt bultarna igen efter ungefär 1000 km körning (enligt angivna momentangivelser).

- FIN** Ajo-ominaisuuksien näkökulmasta on noudatettava ajoneuvon tuottajan määräyksiä perävaunun rasiasta ja hinaajan painoa koskien.
Katso auton hinaaman perävaunun enimmäispaino käsikirjassa tai auton malliluvassa; vetokoukkua koskevia määriä ei saa ylittää.

Laskelma D-määrän määrittelemiseen:

$$\frac{\text{Perävaunun enimmäispaino (kg)} \times \text{Hinaavan ajoneuvon luvattu enimmäispaino (kg)} \times \frac{9,81}{1000}}{\text{Perävaunun enimmäispaino (kg)} + \text{Hinaavan ajoneuvon luvattu enimmäispaino (kg)}} = D \text{ (kN)}$$

Standardina määritellyt kiinnityskohdat on noudatettava.

Lisävarusteiden virallisen luvan myöntämistä koskevat kansalliset direktiivit on noudatettava.

Nämä asennus ja huolto-ohjeet on liitettävä ajoneuvon asiakirjoihin.

Bosalia ei voida pitää vastuullisena aine- tai henkilövahingoista, jotka johtuvat väärästä asennuksesta tai väärästä käytöstä (artikla 185 kohta 2 NBW).

Toimituksen yhteydessä on kaikki tuotteemme tarkistettava painontarkistusjärjestelmällä.
Osien puuttuessa korvauspyyntö otetaan vastaan vain painontarkistusta todistavan tarran esittämisen jälkeen.

Tuhannen kilometrin jälkeen kiristys tarkistettava.

- I** Le specifiche fissate dal costruttore del veicolo in merito al carico massimo rimorchiabile ed al carico verticale sul gancio devono essere rispettate. Per il peso massimo rimorchiabile fare riferimento al documento di omologazione o al libretto d'uso e manutenzione del veicolo trainante, e comunque non può essere superiore al valore di prova (valore D, in kN) del dispositivo di traino.

Formula per il calcolo del valore D:

$$\frac{\text{peso massimo rimorchio (kg)} \times \text{peso massimo permesso veicolo rimorchiatore (kg)} \times \frac{9,81}{1000}}{\text{peso massimo rimorchio (kg)} + \text{peso massimo permesso veicolo rimorchiatore (kg)}} = D \text{ (kN)}$$

Le prescrizioni sui punti di fissaggio definiti dal costruttore del veicolo sono rispettate.

Le norme nazionali per l'omologazione dei dispositivi di traino montati sui veicoli debbono essere rispettate.

Le istruzioni di montaggio e di utilizzo del dispositivo di traino devono essere allegate ai documenti del veicolo.

La Bosal declina ogni responsabilità per errato o imperfetto montaggio del dispositivo di traino, come pure per uso errato o improprio dello stesso.

Tutti i nostri prodotti sono controllati al momento della spedizione con un sistema di controllo peso.
In caso di parti mancanti si accettano richieste di sostituzione esclusivamente con l'etichetta di controllo peso.

Verificare il serraggio di tutti i bulloni dopo i primi 1000 Km. di traino.

- CZ** Předpisy výrobce vozidla jsou směrodatné z hlediska zatížení přívěsu a zatížení na kouli závěsného zařízení s připojeným přívěsem během jízdního provozu.
Maximální hmotnost přívěsu vašeho vozidla najdete v pokynech pro údržbu nebo v provozním povolení vašeho vozidla, hodnoty předepsané pro tažný hák se nesmí přesáhnout.

Vzorec pro výpočet hodnoty D:

$$\frac{\text{Max. hmotnost přívěsu (kg)} \times \text{Max. přípustná celková hmotnost vozidla (kg)} \times \frac{9,81}{1000}}{\text{Max. hmotnost přívěsu (kg)} + \text{Max. přípustná celková hmotnost vozidla (kg)}} = D \text{ (kN)}$$

Standardně předepsané body zakotvení se musí dodržet.

Musí se dodržet předpisy daného národního řízení ohledně úředního povolení doplňků.

Tyto předpisy instalace a provozu musí být v každém případě připojené k dokumentům vozidla.

Firma Bosal nese zodpovědnost za jakoukoliv závadu na výrobku způsobenou nesprávným zacházením ze strany uživatele nebo další zodpovědné osoby.

Při dodávce jsou všechny naše výrobky kontrolovány systémem pro kontrolu váhy.
V případě doplnění chybějícího náhradního dílu žádost na dodávku máme možnost přijmout pouze po prokázání nálepky o potvrzení kontroly váhy.

Po ujetí zhruba 1000 km dotáhnout všechny šrouby a matice na výše uvedené hodnoty utahovacího momentu.

- PL** Przepisy producenta pojazdu dotyczące obciążenia przyczepy i nacisku przenoszonego przez dyszel przyczepy są miarodajne pod względem warunków jazdy.
Zobacz maksymalny ciężar holowniczy pojazdu w książeczce samochodu lub dowódzie rejestracyjnym pojazdu. Nie może on przekroczyć przypisaných do haka holowniczego wartości.

Wzór obliczania wartości D:

$$\frac{\text{Maks. ciężar przyczepy (kg)} \times \text{największa dozwolona masa całkowita pojazdu holującego (kg)} \times \frac{9,81}{1000}}{\text{Maks. ciężar przyczepy (kg)} + \text{największa dozwolona masa całkowita pojazdu holującego (kg)}} = D \text{ (kN)}$$

Należy zachować standardowo przypisane punkty mocowania.

Należy przestrzegać krajowych norm w zakresie pozwoleń na akcesoria.

Niniejszą instrukcję montażu należy dołączyć do dokumentów pojazdu.

Bosal nie bierze na siebie odpowiedzialności za uszkodzenia powstałe w wyniku nieodpowiedniego użytkowania przez użytkownika lub osoby podlegającej pod użytkownikowi (art.185 lid N.B.W.)

Podczas transportu wszystkie produkty sprawdzamy za pomocą systemu kontroli ciężaru.
Prośby dotyczące uzupełnienia brakujących części przyjmujemy za okazaniem winiety potwierdzającej kontrolę ciężaru.

Po przejechaniu około 1000 km należy ponownie dokręcić śruby i nakrętki odpowiednim momentem.

- (H) A jármű gyártója által a vontatásra, és a függőleges terhelésre vonatkozóan közölt specifikációnak a jármű menettulajdonságai szempontjából döntő jelentősége van.
A gépkocsijához kapcsolható utánfutó maximális súlyát illetően lapozza fel az autó felhasználói kézikönyvét, illetve típusengedélyét.
A vontatószerkezetre megadott értékeket nem szabad túllépni.

A D-érték számításához használt képlet:

$$\frac{\text{Az utánfutó max. súlya (kg)} \times \text{a vontató jármű megengedett maximális súlya (kg)} \times 9,81}{\text{Az utánfutó max. súlya (kg)} + \text{a vontató jármű megengedett maximális súlya (kg)} \times 1000} = D \text{ (kN)}$$

A szabványosként meghatározott rögzítési pontoktól eltérni nem lehet.

A tartozékok hatósági jóváhagyására vonatkozó nemzeti irányelveket be kell tartani.

A jelen szerelési és üzemeltetési utasítást csatolni kell a jármű okmányaihoz.

A BOSAL semmiféle felelősséget nem vállal a termék meghibásodásáért, ha az akár a felhasználó, akár más személy hibájából illetve a termék nem rendeltetésszerű használata folytán következik be.

Feladás után valamennyi termékünket súlyellenőrző rendszerrel állítjuk be. Hiányzó alkatrész esetén, csak a súlyellenőrző megtörténtét igazoló matrica ellenében áll módunkban eleget tenni a pótlásra vonatkozó kérésnek.

A csavarokat és a csavaranyákat 1000 kilométerenként, újra kell húzni a megadott nyomatékértékkel.

(NL) **028781 MONTAGEHANDLEIDING**

1. Meegeleverde onderdelen en bevestigingsmaterialen van de trekhaak verwijderen. Eventueel aanwezige kit ter plaatse van de bevestigingspunten verwijderen.
2. Maak aan de onderzijde van de bumper 2 schroeven los.
3. Demonteer de uitlaat uit de 2 achterste ophangrubbers.
4. Boor de achterste popnagel uit het hitteschild.
5. Maak een uitsparing in het hitteschild volgens detail.
6. Verwijder de afdichtingrubbers in de chassisbalk t.p.v. de bevestigingspunten. Deze afdichtingrubbers komen te vervallen.
7. Demonteer de 2 onderste moeren aan de binnenzijde van de binnenbumper.
8. Plaats beide onderdelen "1" t.p.v. bevestigingspunten "A" en "D".
9. Monteer onderdeel "2" t.p.v. de gaten "A" met 2 bouten M8x30 incl. veerringen en bij gat "B" met sluitring, veerring en moer en bij gat "C" met 1 bout M8x20 incl. sluitring, veerring en moer.
10. Monteer onderdeel "3" t.p.v. de gaten "D" met 2 bouten M8x30 incl. veerringen en bij gat "E" met sluitring, veerring en moer en bij gat "F" met 1 bout M8x20 incl. sluitring, veerring en moer.
11. Monteer onderhaak "4" t.p.v. de gaten "G" met 4 bouten M10x35 incl. sluitringen, veerringen en moeren.
12. Monteer kogel incl. stekkerdoosplaat t.p.v. de gaten "H" met 2 bouten M12x70 incl. veerringen en moeren.
13. Zet de trekhaak vast. Hanteer hierbij de aanhaalmomenten zoals aangegeven op pagina 1.
14. Herplaats de onder punten 1 en 2 verwijderde onderdelen.

(D) **028781 MONTAGEANLEITUNG**

1. Die Anhängervorrichtung auspacken und die Befestigungsteile auf Vollständigkeit überprüfen. Im Bereich der Befestigungspunkte den Unterbodenschutz entfernen.
2. An der Unterseite des Stoßfängers zwei Schrauben lösen.
3. Den Auspuff aus den zwei hinteren Aufhängegummis entfernen.
4. Die hintere Niete aus dem Hitzeschild bohren.
5. Einen Ausschnitt im Hitzeschild gemäß Detail vornehmen.
6. Die Gummiabdichtungen in den Chassisrahmen im Bereich der Befestigungspunkte entfernen. Die Abdichtungen werden nicht mehr benötigt.
7. Die zwei unteren Muttern an der Innenseite des Innenstoßfängers demontieren.
8. Die Teile „1“ an die Befestigungspunkte „A“ und „D“ legen.
9. Den Teil „2“ mit zwei Schrauben M8x30 und Federringen an den Löchern „A“, und mit Unterlegscheibe, Federring und Mutter an Loch „B“ und mit einer Schraube M8x20, Unterlegscheibe, Federring und Mutter an Loch „C“ montieren.
10. Den Teil „3“ mit zwei Schrauben M8x30 und Federringen an den Löchern „D“, und mit Unterlegscheibe, Federring und Mutter an Loch „E“ und mit einer Schraube M8x20, Unterlegscheibe, Federring und Mutter an Loch „F“ montieren.
11. Den Querträger „4“ mit vier Schrauben M10x35, Unterlegscheiben, Federringen und Muttern an den Löchern „G“ montieren.
12. Die Kugel und Steckdosenhalteplatte mit 2 Schrauben M12x70, Federringen und Muttern an den Löchern „H“ montieren.
13. Die Anhängervorrichtung festziehen. Handhaben Sie hierbei die Anzugsmomente gemäß Seite 1.
14. Alle in Punkt 1 und 2 entfernten Teile wieder montieren.

GB 028781 FITTING INSTRUCTIONS

1. Unpack the towing bracket and check its contents against the parts list. If necessary, remove the underseal from around the fitting points of the luggage compartment/frame members.
2. Loosen 2 screws on the lower side of the bumper.
3. Dismount the exhaust from the 2 rear most suspension rubbers.
4. Drill the rear most rivet from the heat shield.
5. Make a recess in the heat shield according the detail.
6. Remove the rubber caps in the frame member in the position of the fitting points.
The rubber caps will no longer be used.
7. Dismount the 2 under most nuts on the inside of the inside bumper.
8. Place both parts "1" at the fitting points "A" and "D".
9. Mount part "2" at the holes "A" using 2 bolts M8x30 including spring washers, at hole "B" using a plain washer, spring washer and nut and at hole "C" using 1 bolt M8x20, plain washer, spring washer and nut.
10. Mount part "3" at the holes "D" using 2 bolts M8x30 including spring washers, at hole "E" using a plain washer, spring washer and nut and at hole "F" using 1 bolt M8x20, plain washer, spring washer and nut.
11. Mount crossbar "4" at the holes "G" using 4 bolts M10x35, plain washers, spring washers and nuts.
12. Mount the ball and socket plate at the holes "H" using 2 M12x70bolts, spring washers and nuts.
13. Attach the towbar. Use the tightening tolerances as shown on page 1.
14. Replace all removed parts mentioned in point 1 and 2.

F 028781 DESCRIPTION DU MONTAGE

1. Séparer les différents éléments d'attelage et vérifier le contenu par rapport à la liste de pièces. Si nécessaire, enlever le mastic de protection autour des points de fixation du coffre et des longerons du châssis.
2. Défaire 2 vis en dessous du pare-chocs.
3. Démonter l'échappement des 2 caoutchoucs de suspension arrière.
4. Percer le rivet arrière de l'écran thermique.
5. Découper l'écran thermique suivant le détail.
6. Enlever les bouchons caoutchouc dans les longerons du châssis au niveau des points de fixation. Les bouchons ne seront pas remontés.
7. Démonter les 2 écrous inférieurs à l'intérieur du pare-chocs intérieur.
8. Mettre les parties "1" au niveau des points de fixation "A" et "D".
9. Monter la partie "2" au niveau des trous "A" à l'aide des 2 boulons M8x30 et des rondelles grower, au niveau du trou "B" à l'aide d'une rondelle plate, d'une rondelle grower et d'un écrou et au niveau du trou "C" à l'aide d'un boulon M8x20, d'une rondelle plate, d'une rondelle grower et d'un écrou.
10. Monter la partie "3" au niveau des trous "D" à l'aide des 2 boulons M8x30 et des rondelles grower, au niveau du trou "E" à l'aide d'une rondelle plate, d'une rondelle grower et d'un écrou et au niveau du trou "F" à l'aide d'un boulon M8x20, d'une rondelle plate, d'une rondelle grower et d'un écrou.
11. Monter la traverse "4" au niveau des trous "G" à l'aide des 4 boulons M10x35, des rondelles plates, des rondelles grower et des écrous.
12. Monter la boule et le support de prise au niveau des trous "H" à l'aide des 2 boulons M12x70, des rondelles grower et des écrous.
13. Fixer l'attelage. Utiliser les couples de serrage conformément à la page 1.
14. Remonter toutes les parties enlevées aux points 1 et 2.

E 028781 INSTRUCCIONES DE MONTAJE

1. Sacar las piezas y el material de sujeción incluidos en el gancho de remolque. Si procede, retirar el pegamento existente en los puntos de sujeción.
2. Afloje los 2 tornillos en la parte inferior del parachoques.
3. Desmante el tubo de escape de las 2 gomas de suspensión traseras.
4. Taladre el último remache desde la pantalla térmica.
5. Recorte la pantalla térmica según muestra la figura.
6. Quite los tapones protectores en el soporte del chasis en el lugar de los puntos de fijación.
A los tapones protectores ya no los vamos a necesitar más.
7. Desmante las 2 contratueras inferiores en el lado interior del parachoques.
8. Coloque los dos accesorios "1" a los puntos de fijación "A" y "D".
9. Monte el accesorio "2" a los huecos "A" utilizando 2 tuercas M8x30, incluyendo las arandelas de fijación también, al hueco "B" utilizando una arandela plana, arandela de fijación y contratuerca, además al hueco "C" utilizando 1 tornillo M8x20, arandela plana, arandela de fijación y contratuerca.
10. Monte el accesorio "3" a los huecos "D" utilizando 2 tuercas M8x30, incluyendo las arandelas de fijación también, al hueco "E" utilizando una arandela plana, arandela de fijación y contratuerca, además al hueco "F" utilizando 1 tornillo M8x20, arandela plana, arandela de fijación y contratuerca.
11. Monte el cuerpo del gancho de remolque "4" a los huecos "G" utilizando 4 tornillos M10x35, arandelas planas, arandelas de fijación y contratuercas.
12. Monte la bola de remolque y el soporte para el Kit Eléctrico a los agujeros "H" utilizando 2 tornillos M12x70, arandelas de fijación y tuercas.
13. Fijar el gancho de remolque. Aplicar para eso los pares de apriete según la página 1.
14. Restituya todos los accesorios que quitó en los puntos 1 y 2.

DK 028781 MONTAGEVEJLEDNING

1. Fjern de dele og monteringsmaterialer, der sidder på trækkrogen. Eventuelt kit på fastgørelsespunkterne fjernes.
2. Løsn 2 skruer på kofangerens underside.
3. Afmonter udstødningsrøret fra de 2 bageste gummiophæng.
4. Bor den bageste nitte ud fra varmeskjoldet.
5. Lav en udskæring i varmeskjoldet, som vist på tegningen.
6. Fjern gummipropperne i chassisvängen, hvor fastgørelsespunkterne kan findes. Der bliver ikke brug for gummipropperne fremover.
7. Afmonter de 2 nederste møtrikker på inderkofangerens inderside.
8. Placer begge beslag "1" i fastgørelsespunkterne "A" og "D".
9. Monter beslag "2" i hullerne "A" vha. 2 bolte M8x30 inkl. fjederskiver og i hul "B" vha. en planskive, fjederskive og møtrik og i hul "C" vha. 1 bolt M8x20 inkl. planskive, fjederskive og møtrik.
10. Monter beslag "3" i hullerne "D" vha. 2 bolte M8x30 inkl. fjederskiver og i hul "E" vha. en planskive, fjederskive og møtrik og i hul "F" vha. 1 bolt M8x20 inkl. planskive, fjederskive og møtrik.
11. Monter tværvängen "4" i hullerne "G" vha. 4 bolte M10x35, inkl. planskiver, fjederskiver og møtrikker.
12. Monter trækkuglen og stikdåsepladen i hullerne "H" vha. 2 stk. M12x70 bolte, inkl. fjederskiver og møtrikker.
13. Fastgør tværvängen. Følg tilspændingsmomenterne på side 1.
14. Sæt alle dele på plads, som blev fjernet i punkterne 1 og 2.

N 028781 MONTERINGSVEILEDNING

1. Fjern vedlagte deler og festemateriell fra tilhengerfestet. Fjern eventuelt kitt som måtte befinne seg på festepunktene.
2. Løsne på de 2 boltene på undersiden av støtfangeren.
3. Demonter eksosrøret fra de 2 bakerste gummiopphegene.
4. Bor gjennom den bakerste stiftten fra varmeskjoldets side.
5. Lag en utsparing i varmeskjoldet i henhold til bildet.
6. Fjern gummiproppene fra festepunktene på chassisvangen. Gummiproppene trenger du ikke lenger.
7. Demonter de to underste mutterne fra innsiden av støtfangeren.
8. Sett begge delene „1” til festepunktene „A” og „D”.
9. Monter del „2” ved hullene „A” ved hjelp av 2 stykker M8x30 bolter, samt sprengskiver, ved hullen „B” ved hjelp av en flat tetningsskive, en sprengskive og en mutter, og ved hullen „C” ved hjelp av 1 stykke M8x20 bolt, en flat tetningsskive, en sprengskive og en mutter.
10. Monter del „3” ved hullene „D” ved hjelp av 2 stykker M8x30 bolter, samt sprengskiver, ved hullen „E” ved hjelp av en flat tetningsskive, en sprengskive og en mutter, og ved hullen „F” ved hjelp av 1 stykke M8x20 bolt, en flat tetningsskive, en sprengskive og en mutter.
11. Monter tilhengerfestet „4” ved hullene „G” ved hjelp av 4 stykker M10x35 bolter, flate tetningsskiver, sprengskiver og muttere.
12. Monter kuledelen og kontaktholderen ved hullene „H” ved hjelp av 2 stykker M12x70, bolter, sprengskiver og muttere.
13. Skru fast tilhengerfestet. Bruk de tiltrekningsmomentene som er oppgitt på side 1.
14. Sett alle delene som ble fjernet under punkt 1 og 2 tilbake på plass.

S 028781 MONTERINGSINSTRUKTION

1. Packa upp monteringsssatsen och kontrollera innehållet mot detaljbeskrivning. Om det behövs tag bort underredsmassa runt monteringspunkterna i bagageutrymmet och under bilen.
2. Lossa dom 2 skruvarna, vid den undre delen av stötfångaren.
3. Montera av ljuddämparen, från dom 2 upphängnings-gummin, som finns längst bakom.
4. Borra genom niten, som finns längst bakom, från riktningen av varmeskölden.
5. Göra en inristning på varmeskölden, enligt teckningen.
6. Ta bort dom gummi-skyddshuvarna, som finns på vinkeljärnet av underredet, vid platsen av monteringspunkterna. Dom gummi-skyddshuvarna kommer ej att användas mer.
7. Montera av dom 2 understa skruvmuttrarna, som finns vid den inre sidan av stötfångaren.
8. Placera båda två beståndsdelarna „1”, vid monteringspunkterna „A” och „D”.
9. Montera beståndsdel „2”, vid borrhålen „A”, med hjälp av dom 2 skruvarna M8x30, inklusive dom fjädrande brickorna också; sedan montera dom, vid borrhålet „B”, med hjälp av den platta brickan, den fjädrande brickan, och skruvmuttern; och i försättningen montera dom, vid borrhålet „C”, med hjälp av en skruva M8x20, den platta brickan, den fjädrande brickan, och skruvmuttern.
10. Montera beståndsdel „3”, vid borrhålen „D”, med hjälp av dom 2 skruvarna M8x30, inklusive dom fjädrande brickorna också; sedan montera dom, vid borrhålet „E”, med hjälp av den platta brickan, den fjädrande brickan, och skruvmuttern; och i försättningen montera dom, vid borrhålet „F”, med hjälp av en skruva M8x20, den platta brickan, den fjädrande brickan, och skruvmuttern.
11. Montera kroppen av dragkroken „4”, vid borrhålen „G”, med hjälp av dom 4 skruvarna M10x35, dom platta brickorna, dom fjädrande brickorna, och skruvmuttrarna.
12. Montera dragkulan samt skivan till kontakthållaren vid hålen „H”, med hjälp av 2 st. skruvarna M12x70, dom fjädrande underläggen, och skruvmuttrarna.
13. Sätt fast dragbalken. Använd härvid åtdragningsmomenten på sidan 1.
14. Placera tillbaka samtliga beståndsdelar, som röjades undan vid raderna 1 och 2.

FIN 028781 ASENNUSOHJEET

1. Pura vetokoukkupakkaus ja tarkista listasta, että kaikki asennuksessa tarvittavat osat löytyvät.
Jos tarpeellista poista alustansuojaus kiinnityskohdista.
2. Löysää 2 ruuvia puskurin alapuolelta.
3. Poista pakoputki 2:sta takimmaisesta ripustuskumista.
4. Poraa takimmainen niitti lämpösuojalevyn puolelta.
5. Tee leikkaus lämpösuojalevyn kuvan mukaisesti.
6. Poista kumisuoja alustapidikkeestä kiinnityspisteiden kohdalta.
Kumisuoja ei tästes tarvita.
7. Poista 2 alimmaista mutteria puskurin sisäpuolelta.
8. Asenna molemmat osat „1” kiinnityspisteisiin „A” ja „D”.
9. Asenna osa „2” reikään „A” käyttäen 2 kpl M8x30 ruuveja, mukaan lukien jousialuslevy, reikään „B” käyttäen litteää aluslevyä, jousialuslevyä ja mutteria, sekä reikään „C” käyttäen 1 kpl M8x20 ruuvia, litteää aluslevyä, jousialuslevyä ja mutteria.
10. Asenna osa „3” reikään „D” käyttäen 2 kpl M8x30 ruuveja, mukaan lukien jousialuslevyt, reikään „E” käyttäen litteää aluslevyä, jousialuslevyä ja mutteria, sekä reikään „F” käyttäen 1 kpl M8x20 ruuvia, litteää aluslevyä, jousialuslevyä ja mutteria.
11. Asenna vetokoukku „4” reikiin „G” käyttäen 4 kpl M10x35 ruuveja, litteitä aluslevyjä, jousialuslevyjä ja muttereita.
12. Asenna vetokuula ja pistokkeenpitolevy rei’istä „H” käyttämällä 2 kpl M12x70 - ruuveja, jousialuslevyjä ja muttereita.
13. Kiinnitä vetokoukku. Käytä sivulla 1 ilmoitettua kiristysmomenttia.

I 028781 ISTRUZIONI DI MONTAGGIO

1. Aprire l’imballaggio della struttura di traino e controllare il contenuto a fronte dell’elenco componenti. Se necessario, rimuovere il mastice di protezione intorno ai punti di fissaggio.
2. Svitare 2 viti sotto il paraurti.
3. Smontare il tubo di scarico dalle 2 sospensioni posteriori.
4. Forare i rivetti posteriori dello scudo termico.
5. Tagliare lo scudo termico seguendo il disegno.
6. Togliere i tappi in gomma dai longheroni del telaio in corrispondenza dei punti d’attacco. I tappi non saranno riutilizzati.
7. Smontare i 2 dadi inferiori all’interno del paraurti interno.
8. Mettere il particolare “1” all’altezza dei punti di fissaggio “A” e “D”.
9. Montare il particolare “2” nei fori “A” con 2 bulloni M8x30 e rondelle elastiche, nel foro “B” con una rondella piana, una rondella elastica ed un dado e nel foro “C” con un bullone M8x20, una rondella piana, una rondella elastica ed un dado.
10. Montare il particolare “3” nei fori “D” con 2 bulloni M8x30 e rondelle elastiche, nel foro “E” con una rondella piana, una rondella elastica ed un dado, e nel foro “F” con un bullone M8x20, una rondella piana, una rondella elastica ed un dado.
11. Montare la traversa “4” nei fori “G” con 4 bulloni M10x35, rondelle piane, rondelle elastiche e dadi.
12. Montare la sfera di traino ed il portapresa nei fori “H” utilizzando 2 bulloni M12x70, rondelle elastiche e dadi.
13. Fissare la struttura di traino serrando i bulloni alle coppie di serraggio indicata a pagina 1.
14. Rimontare tutti i pezzi precedentemente smontati nei punti 1 e 2.

CZ 028781 NÁVOD K MONTÁŽI

1. Podle příloženého seznamu zkontrolovat jednotlivé součásti tažného zařízení. Pokud je to nezbytné, odstranit ze styčných bodů v zavazadlovém prostoru ochranný prostředek.
2. Uvolněte dva kusy šroubů ze spodní strany nárazníku.
3. Odmontujte výfuk ze dvou zadních visacích pryžů.
4. Převrtejte zadní nýt ze strany izolačního plechu.
5. Připravte zářez na izolačním plechu na základě výkresu.
6. Odomontujte pryžové kryty z míst fixačních bodů na podvozkovém trámu. Pryžové kryty už v budoucnu nebudete potřebovat.
7. Odmontujte dva kusy spodních šroubových matic z vnitřní strany nárazníku.
8. Umístěte oba kusy součástky číslo „1“ k bodům s označením „A“ a „D“.
9. Namontujte součástky číslo „2“ k vrtům s označením „A“ pomocí dvou kusů šroubů o rozměru M8x30, spolu s podložkami listové pružiny, přidejte plochou podložku, podložku listové pružiny a šroubovou matici k vrtům s označením „B“, nadále k vrtům s označením „C“ použijte 1 kus šroubu o rozměru M8x20, plochou podložku, podložku listové pružiny a šroubovou matici.
10. Namontujte součástky číslo „3“ k vrtům s označením „D“ pomocí dvou kusů šroubů o rozměru M8x30, spolu s podložkami listové pružiny, přidejte plochou podložku, podložku listové pružiny a šroubovou matici k vrtům s označením „E“, nadále k vrtům s označením „F“ použijte 1 kus šroubu o rozměru M8x20, plochou podložku, podložku listové pružiny a šroubovou matici.
11. Namontujte korpus tažného háku číslo „4“ k vrtům s označením „G“ pomocí čtyř kusů šroubů o rozměru M10x35, spolu s plochou podložkou, podložkou listové pružiny a šroubovou maticí.
12. Připevněte tažnou kouli a držák zásuvky do otvorů „H“ použitím 2 šroubů M12x70, pružných podložek a matic.
13. Namontujte tažnou tyč. Použijte kroutící momenty uvedené na straně 1.
14. Dejte zpět všechny součástky odstraněné v bodech číslo 1 a 2.

PL 028781 INSTRUKCJA MONTAŻU

1. Należy rozpakować statyw holowniczy i sprawdzić jego zawartość, porównując z wykazem części. W razie potrzeby należy usunąć osłonę podwozia w okolicy punktów umocowania osłony bagażnika/podwozia.
2. Należy poluzować 2 śruby na spodzie zderzaka.
3. Należy zdemontować rurę wydechową z dwóch ostatnich tylnych gumek podtrzymujących.
4. Należy rozwiercić ostatni tylny nit od strony płyty termicznej.
5. Na płycie termicznej należy wykonać wycięcie na podstawie rysunku.
6. Należy usunąć gumową osłonę ochronną ze wspornika podwozia w miejscach mocowania. Gumowe osłony nie będą już potrzebne.
7. Należy usunąć 2 najniższe nakrętki z wewnętrznej strony zderzaka.
8. Oba elementy nr „1” należy umocować w punktach „A” i „D”.
9. Element nr „2” należy zamontować w do otworów „A” za pomocą 2 śrub M8x30, wraz z podkładkami sprężystymi i nakrętkami, do otworu „B” wraz z podkładką płaską i podkładką sprężystą, oraz do otworu „C” za pomocą 1 śruby M8x20, podkładki płaskiej, podkładki sprężystej i nakrętki.
10. Należy zamontować element nr a „3” do otworów „D” za pomocą 2 śrub M8x30, wraz z podkładkami sprężystymi, do otworu „E” wraz z podkładką płaską, podkładką sprężystą i nakrętką, oraz do otworu „F” za pomocą 1 śruby M8x20, podkładki płaskiej, podkładki sprężystej i nakrętki.
11. Blok haka holowniczego nr „4”-należy zamontować do otworów „G” za pomocą 4 śrub M10x35, podkładek płaskich, podkładek sprężystych i nakrętek.
12. Należy zamontować zaczep kulisty i płytę z gniazdem wtykowym do otworów „H” za pomocą 2 śrub M12x70, sprężystych podkładek i nakrętek.
13. Należy umocować drążek holowniczy. Należy stosować momenty wyszczególnione na stronie 1.
14. Należy z powrotem zamontować części wymienione w punkcie 1 i 2.

H 028781 SZERELÉSI ÚTMUTATÓ

1. Csomagolja ki a vonóhorgot és ellenőrizze a tartalmát, összevetve az alkatrésztával. Szükség esetén távolítsa el az alsó tömítést a vonóhorog rögzítési pontjairól.
2. Lazítsa meg a 2 csavart a lökhárító alján.
3. Szerelje le a kipufogót a 2 leghátsó felfüggesztő gumiról.
4. Fúrja ki a leghátsó szegecset a hővédő lemez felől
5. Készítsen egy bemetszést a hővédő lemezen a rajz szerint.
6. Távolítsa el a gumi védósapkákat az alvázartón a rögzítési pontok helyén. A gumi védósapkákra már nem lesz szükség.
7. Szerelje le a 2 legalsó csavaranyát a lökhárító belső oldalán.
8. Helyezze mindkét „1”-es alkatrészt az „A” és „D” rögzítési pontokhoz.
9. Szerelje fel a „2”-es alkatrészt az „A” furatokhoz 2 db M8x30-as csavart használva, beleértve a rugós alátéteket is, a „B” furathoz egy lapos alátétet, rugós alátétet és csavaranyát használva, valamint a „C” furathoz 1 db M8x20-as csavart, lapos alátétet, rugós alátétet és csavaranyát használva.
10. Szerelje fel a „3”-as alkatrészt a „D” furatokhoz 2 db M8x30-as csavart használva, beleértve a rugós alátéteket is, az „E” furathoz egy lapos alátétet, rugós alátétet és csavaranyát használva, valamint az „F” furathoz 1 db M8x20-as csavart, lapos alátétet, rugós alátétet és csavaranyát használva.
11. Szerelje fel a „4”-es vonóhorogtestet a „G” furatokhoz 4 db M10x35-ös csavart, lapos alátéteket, rugós alátéteket és csavaranyákat használva.
12. Szerelje fel a vonógömböt és a dugaljtartó lemezt az „H” furatokhoz 2 db M.12x70 csavart, rugós alátéteket és anyákat használva.
13. Húzza fixre a vonóhorog testet. Használja az 1. oldalon feltüntetett meghúzó nyomatékokat.
14. Szerelje vissza az 1 és 2 pontban említett összes eltávolított alkatrészt.