



Montážní návod
Fitting instruction
Montageanleitung

Classe A50-X



E27 55R 01-0273

Land Rover Freelander-2



07/2007->

Typ: VTZ 001-358
VTZ 003-358



2350 kg 2500 kg

D
Hodnota
value
Wert

11,88 kN 145 kg



M14x100 G8.8. - 2 ks
M10x30 G10.9. - 6 ks
*M12x70 G8.8. - 2 ks
(*platí pro čep GA1A)



14 ČSN 021741.05 - 2 ks



15 ČSN 021702.15 - 2 ks



*13 ČSN 021702.15- 3 ks



11 - 6 ks



M10-DIN6923 - 6 ks
*M12-DIN6923- 2 ks

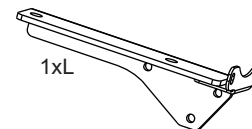

1xL

1xP

čep:GA1A/ B2-6043
el: Cam-bus od 2010->

Předepsané utahovací momenty:
Specified torque settings :

M5	5,9 Nm	6,5 Nm
M6	10,0 Nm	10,5 Nm
M10	49,0 Nm	51,0 Nm
M12	85,0 Nm	87,0 Nm
M14	135,0 Nm	138,0 Nm
M16	210,0 Nm	214,1 Nm

3xM10x30 G10.9
3x 11 ČSN 021727.15
3xM10-DIN6923

1xL

PŮVODNÍ MATICE
/ Original nuts

2xM14x100 G8.8.
2x 14 ČSN 021741.05
2x 15 ČSN 021702.15

Detail- A.

3xM10x30 G10.9
3x 11 ČSN 021727.15
3xM10-DIN6923

1xP

PŮVODNÍ ŠROUB
/Original screw-M14

VTZ 001-358

VTZ 003-358

Montážní návod

1. Odmontujte zadní světla, zadní nárazník a jeho výtuhu-tu již nebudete potřebovat. POZOR na parkovací senzory.
2. LEVÁ STRANA>>>viz.FOTO 7-9. NEDOTAHOVAT!!!
3. PRAVÁ STRANA>>>viz.FOTO 10-13. NEDOTAHOVAT!!!
4. HLAVNÍ NOSNÍK TAŽNÉHO ZAŘÍZENÍ>>>viz.FOTO 4-6 . Nyní vše vyrovnejte a řádně dotáhněte dle utahovacích momentů.
5. VÝREZY>>>viz.FOTO 1-3 .
6. Vraťte zpět všechny díly odmontované v bodě č.1.

Instruction for Assembly

1. Remove the rear lights, rear bumper and reinforcement-that you no longer need. WARNING to parking sensors.
2. LEFT SIDE >>> see PHOTO 7 to 9. DO NOT TIGHTEN!!!
3. RIGHT SIDE >>> see PHOTO 10 to 13. DO NOT TIGHTEN!!!
4. THE MAIN GIRDER OF THE TOWING DEVICE>>>see PHOTO 4 to 6 . Now align and balance everything and tighten properly according to the tightening moments.
5. CUTOUTS>>>see PHOTO 1 to 3.
6. And mount all parts dismantled under item 1 back to their places again.

Montageanleitung

1. Entfernen Sie die Rücklichter, Heckschürze und-Verstärkung, die Sie nicht mehr benötigen. WARNUNG Park Sensoren.
2. LINKE SEITE >>> siehe Foto 7 bis 9. NICHT FESTZIEHEN!!!
3. RECHTE SEITE >>> siehe Foto 10 bis 13. NICHT ZIEHEN!!!
4. Der Hauptträger der Anhängervorrichtung >>> siehe Foto 4 bis 6. Nun alles ausrichten und nach Ziehmomenten ordentlich festziehen.
5. Ausschnitte>>>siehe Foto 1 bis 3.
6. Alle unter Punkt 1 abmontierten Teile wieder zurückstellen.

Všeobecné pokyny, též viz. typový list:

- CZ**
- Montáž tažného zařízení a el instalace, musí odpovídat požadavku výrobce vozu a příslušného státu kde se výrobek používá.
 - Při případném výřezu nárazníku, výrobce tažného zařízení provedl zkoušky na vozidle se standardním nárazníkem na počátku výroby vozidla a neručí za informace k výřezu při případné změně či faceliftu vozu či nárazník.
 - 1. V úchytech a spojích tažného zařízení s karosérií musí být karosérie očištěna od měkkých antikorozních ochranných nátěrů karosérie. Všechny vrtané otvory očistěte od špon a ošetřete antikorozním přípravkem.
 - 2. Použijte dodaný pevnostní spojovací materiál.
 - 3. Kulový čep nesmí ze zákona překrývat registrační značku vozu, pokud není připojen přívěsný vozík.
 - 4. Zapojení el. instalace tažného zařízení k vozu musí odpovídat příslušným platným normám a požadavkům výrobce vozu (viz. příručka k vozu, či u prodejce vozu). Tažné zařízení je pevnostně zkušeno a homologováno dle předpisu EC 94/20 a splňuje tuto normu ES.

General instructions, also see Type certificate:

- GB**
- The towing device assembly and electric installation must comply with the requirements of the car producer and the particular state where the product is used.
 - The coupling device manufacturer has carried out some tests on a car with a standard bumper which was used at the beginning of making a car and so the manufacturer is not liable for information about a possible slot in a bumper in case of changes or a facelift of a car during a car production.
 - 1. Clean a car body from soft anticorrosive protection of a car body coat in brackets and joints of a coupling device with a car body. Clean all drilled holes from metalshavings and treat them with antirust agent.
 - 2. Use supplied strength joining material.
 - 3. A ball pin, according to a law, cannot cover a number plate, if a trailer is not joined.
 - 4. Wiring of a coupling device must be up to a standard and car maker requirements. (see a car manual or ask a car seller).
 - 5. The coupling device has been physically tested and homologated according to the regulation EC 94/20 and is up to the EC standard.

Allgemeine Anweisungen siehe auch Typenschein:

- D**
- Die Montage der Anhängerkupplung sowie die Elektroinstallation muss den Anforderungen des Fahrzeugherstellers in dem Staat entsprechen, in welchem das Produkt benutzt wird.
 - bei einem allfälligen Ausschneiden der Stoss- Stange der Hersteller der Zugsvorrichtung führte Proben an Wagen mit gängigen Stoss- Stangen am Anfang der Wagenherstellung durch und haftet keinesfalls für Informationen bezüglich des Ausschneidens sowie für allfällige Änderungen oder face- Liftings des Wagens oder der Stoss- Stange.
 - 1. Bei den Aufhängungen und Verbindungen der Zugsvorrichtung muss dieselbe von weichen Rostschutzmitteln gereinigt werden. Reinigen Sie sämtliche gebohrte Öffnungen von Spänen und behandeln diese mit einem Rostschutzmittel.
 - 2. Benützen Sie das gelieferte Festigkeits- Verbindungsmittel.
 - 3. Der Kugelbolzen darf von Gesetzes wegen nicht das Kennzeichen des Wagens verdecken, sofern kein Anhänger an den Wagen angehängt ist.
 - 4. Der Anschluss der Elektroinstallation der Zugsvorrichtung an den Wagen muss den entsprechenden gültigen Normen und Anforderungen des Wagenherstellers entsprechen (siehe Handbuch zum Wagen, oder beim Verkäufer des Wagens).
- Die Zugsvorrichtung wurde in Bezug auf die Festigkeit nach der Vorschrift EC 94/20 geprüft und genehmigt und erfüllt die ES- Norm.

DETAIL A - PRAVÁ STRANA TAŽNÉHO ZAŘÍZENÍ /

-Right side towing device

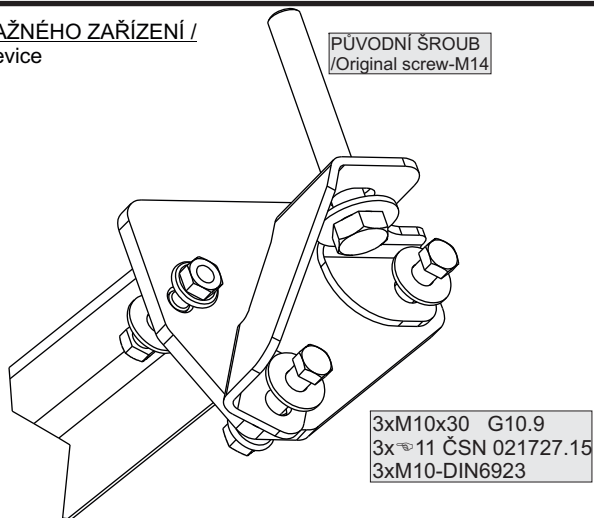

JEN PRO TYP TZ: Land Rover Freelander-2_ r.v.07/2007->
(var.2Šrouby, B2-6043)

VÝŘEZ 1:1
viz.str 15

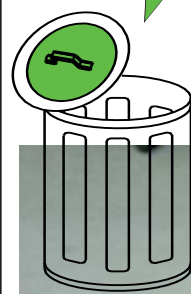
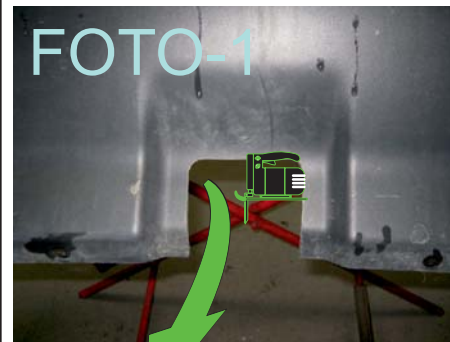

VÝŘEZY SVC/
CUTOUTS SVC

OSA VOZU /
Axis car

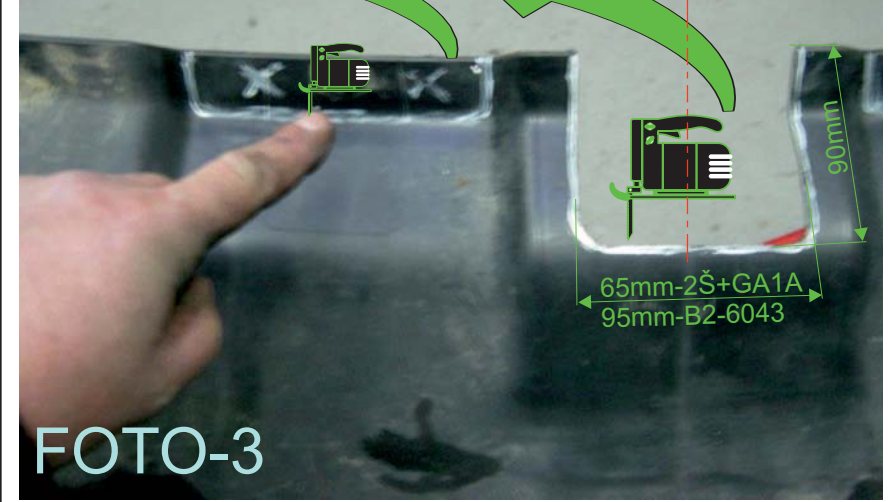

SVC Náhod A3 / 5

VÝŘEZ NÁRAZNÍKU PRO TYP : Land Rover Freelander-2_B2-6043_r.v.07/2007->
Cut the bumper car type: VTZ 001/3-358

MĚŘÍTKO : 1 : 1
Scale :

